

## MKL Multiklammer

Patentiertes Objektträgersystem mit Schnellwechselfunktion

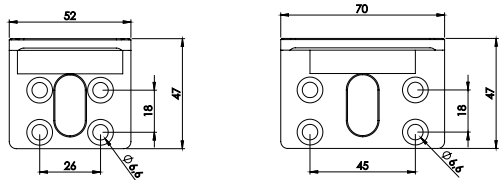
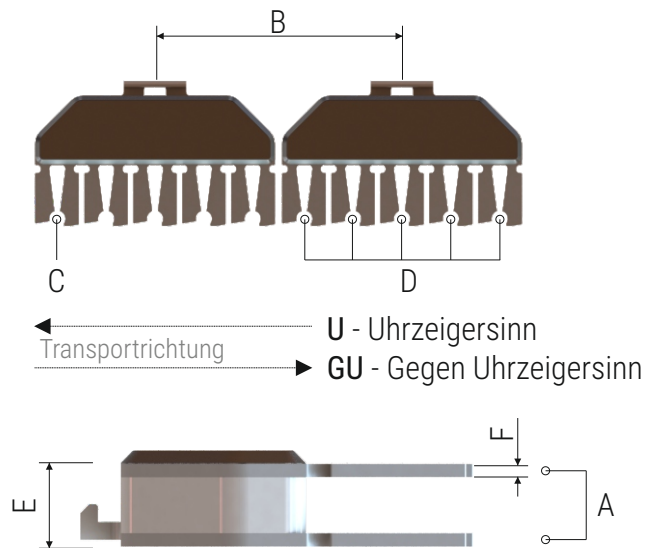
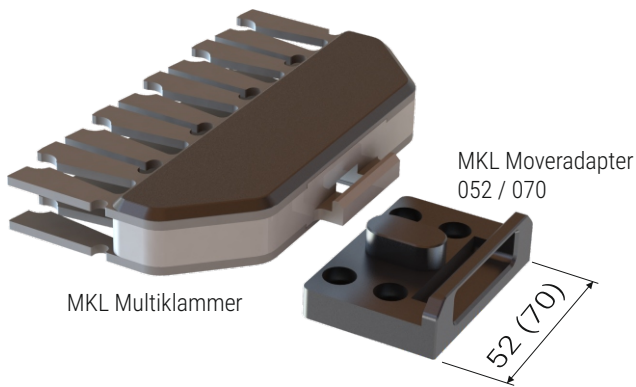
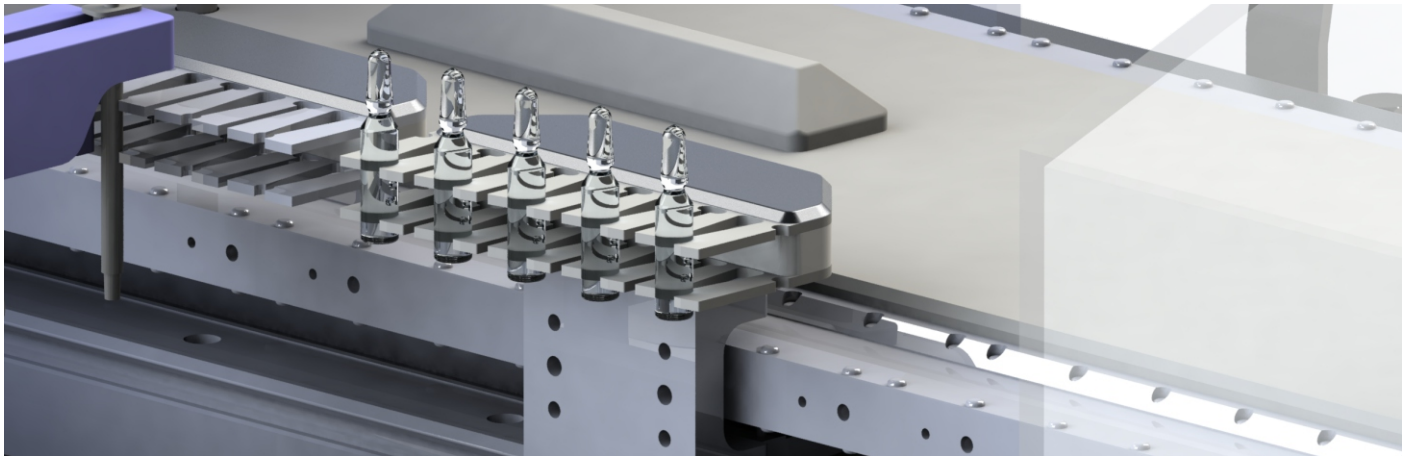

### Modellkonfigurator

MKL  -  - 0  -  - H  -  -  -  -  -  -  -  -  -  -  -  -

- A - Anzahl der Klemmplatten: 1 / 2 / 3
- B - MKL- Breite / Stichmaß Moverzug : **090 / 150**
- C - Klemmdurchmesser: 4 - 50 mm
- D - Anzahl Objektclammung: 1 - 10
- E - Klemmhöhe: 3 - 40 mm
- Material Klemmplatte: **PW**(POM weiß) / **PB** (POM blau)
- F - Materialstärke Klemmplatte: **3** - 5 - 10 mm
- Transportrichtung: **U** - Uhrzeigersinn **GU** - Gegen Uhrzeigersinn
- Material Deckplatte: **AL0** (Aluminium eloxiert natur) / **VA0** (Edelstahl)
- KGL: Ausführung mit Kugellagerfixierung für rotierende Objekte (z.B. Etikettierung)

Modellbeispiel: MKL2-150-010-05-H18-PW03-U-AL0

Standardausführung: **TEXT rot**

info@etw-technik.de • www.etw-technik.de